

DETALHE 6 - ENCOSTO EM POLIPROPILENO INJETADO

**CJA-01
- ENCOSTO INJETADO
(REVISADO)**

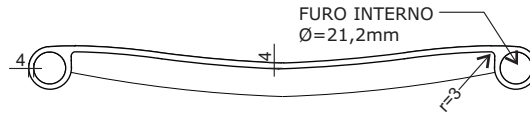

CORTE AA

ESC. 1:5

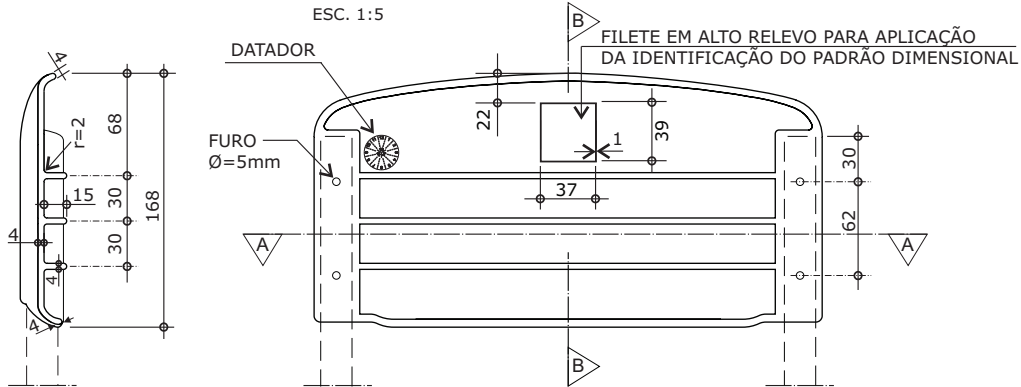

CORTE BB

ESC. 1:5

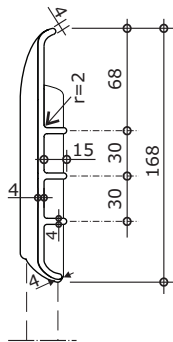

VISTA POSTERIOR

ESC. 1:5



VISTA INFERIOR

ESC. 1:5

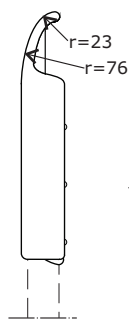

POLIPROPILENO
COPOLÍMERO
INJETADO
COR: LARANJA
(VER REFERÊNCIAS)

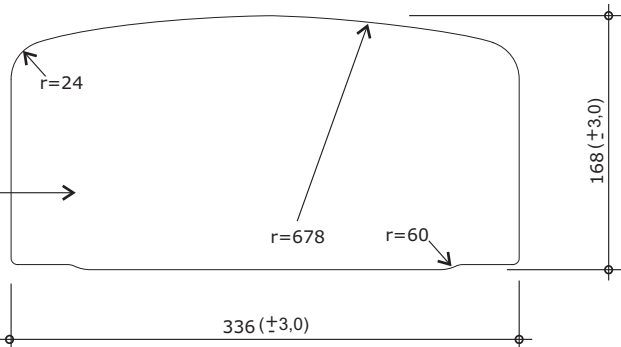

VISTA LATERAL

ESC. 1:5

VISTA FRONTAL

ESC. 1:5

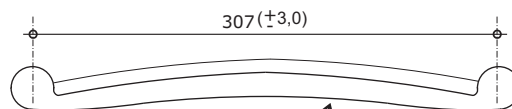

VISTA SUPERIOR

ESC. 1:5

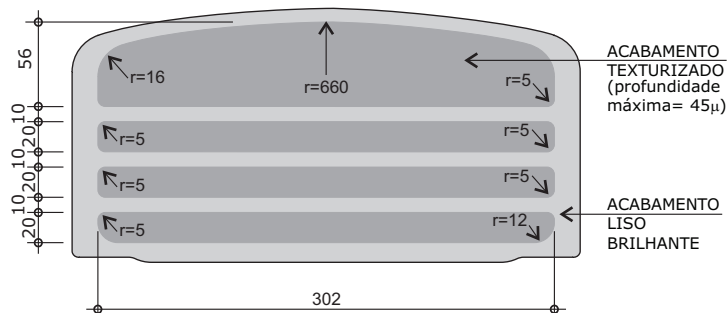

VISTA FRONTAL - ACABAMENTO

ESC. 1:5

Apresentar em relevo no material injetado a seguinte informação:



nome do fabricante do componente

Identificação do modelo

datador conforme figura abaixo:



Obs: Retirar amostra do padrão de textura.

medidas em milímetros

DETALHE 8 - IDENTIFICAÇÃO DO PADRÃO DIMENSIONAL

**CJA-01
(REVISADO)**



IDENTIFICAÇÃO DO PADRÃO DIMENSIONAL
ESC. 1:1

IMPRESSÃO EM BRANCO
SOBRE FUNDO LARANJA



APLICAÇÃO NO ENCOSTO
ESC. 1:1

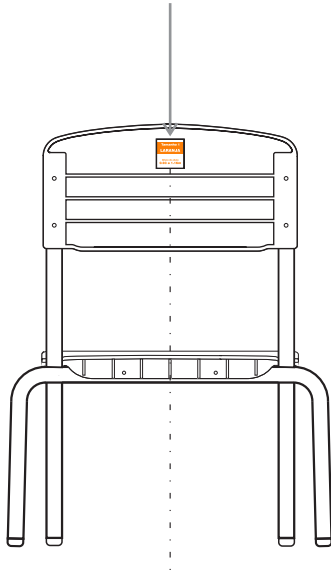

IDENTIFICAÇÃO CENTRALIZADA
EM RELAÇÃO AO ENCOSTO

APLICAÇÃO DA IDENTIFICAÇÃO
VISTA POSTERIOR DA CADEIRA
ESC. 1:10

IMPRESSÃO EM LARANJA
SOBRE FUNDO CINZA

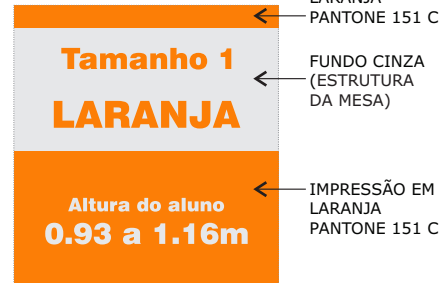

APLICAÇÃO NA ESTRUTURA DA MESA
ESC. 1:1

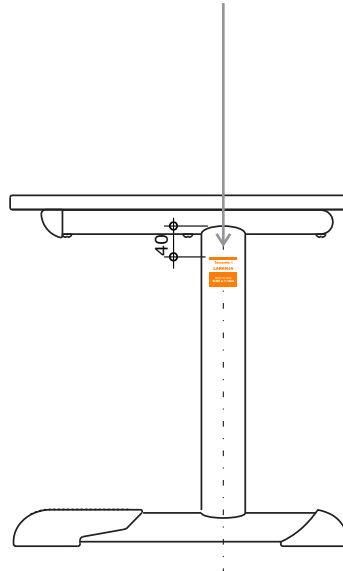

IDENTIFICAÇÃO CENTRALIZADA
EM RELAÇÃO AO TUBO

APLICAÇÃO DA IDENTIFICAÇÃO
VISTA LATERAL DIREITA DA MESA
ESC. 1:10